

КОРПОРАТИВНАЯ ИНСТРУКЦИЯ

2022 г.

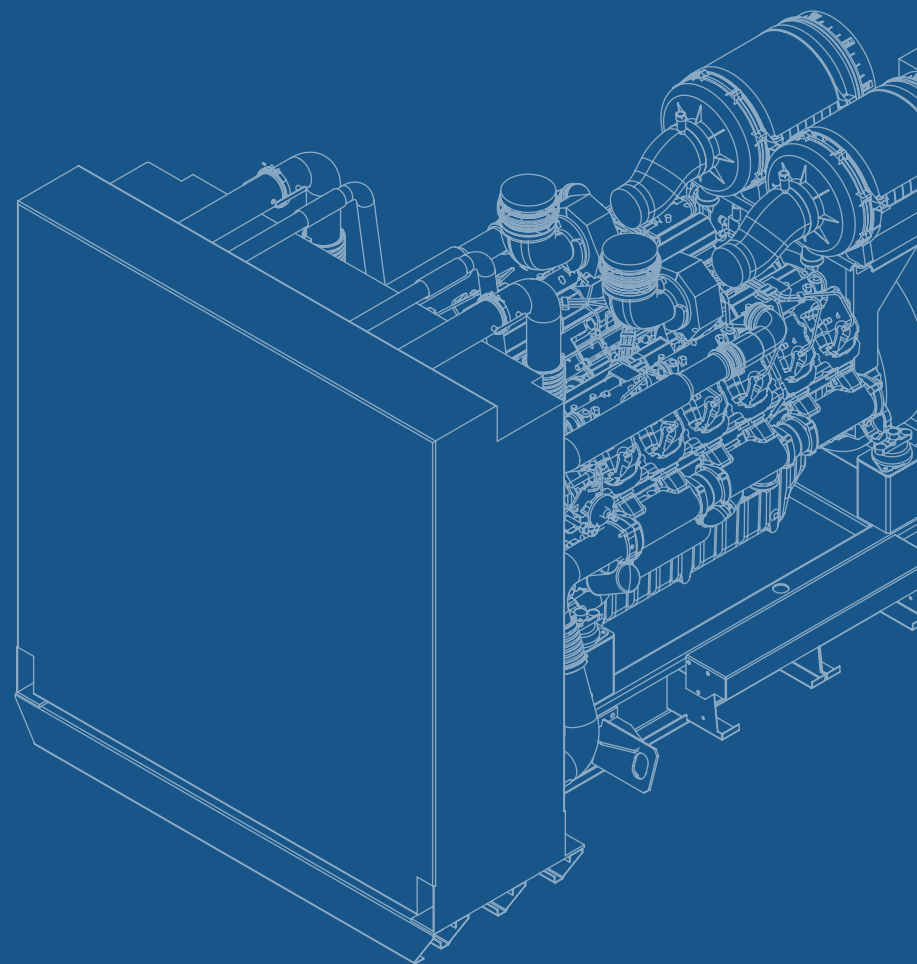

01 Логотип компании

- 1.1 Построение и охранное поле
- 1.2 Версии логотипа
- 1.3 Специальная версия
- 1.4 Цветовые решения
- 1.5 Масштабирование

02 Фирменные цвета и шрифты

- 2.1 Коды цветов
- 2.2 Шрифты и начертания

03 Корпоративные материалы

- 3.1 Визитная карточка (Построение и сетка)
- 3.2 Визитная карточка (Виды визитных карточек)
- 3.3 Фирменный бланк
- 3.4 Фирменный конверт

04 Корпоративная форма одежды

- 4.1 Форма для промоакций
- 4.2 Спецодежда

05 Рекламные материалы. SMM

- 5.1 Оформление Social Media (Общие положения)
- 5.2 Оформление Social Media (Пример оформления)

ЛОГОТИП КОМПАНИИ

ОХРАННОЕ ПОЛЕ

x

x

Охранное поле носит рекомендательный характер, но ограничивает размещение других элементов дизайна, если они нарушают визуальную целостность и читабельность логотипа.

ПОСТРОЕНИЕ ЛОГОТИПА



ОСНОВНОЙ ВАРИАНТ

Версия для использования в печати, корпоративной продукции и для производственных нужд.



ВАРИАНТ ДЛЯ ФИЛИАЛА

Версия для корпоративных нужд подразделений компании в зависимости от географии.



АНГЛИЙСКАЯ ВЕРСИЯ

Версия для зарубежных коллег и партнеров.



ВЕРСИЯ БЕЗ ПОДСТРОЧНИКА

Версия для использования в ситуациях, когда использование основной версии невозможно по технологическим особенностям.



28 ЛЕТ
С ВАМИ

29 ЛЕТ
С ВАМИ

30 ЛЕТ
С ВАМИ



Юбилейный логотип для имиджевой рекламы с приставкой, с указанием количества лет, с момента образования компании.



ГРУППА КОМПАНИЙ

ПОЛНОЦВЕТНЫЙ ЛОГОТИП



ГРУППА КОМПАНИЙ

ОДНОЦВЕТНЫЙ ЛОГОТИП



ГРУППА КОМПАНИЙ

ОДНОЦВЕТНЫЙ НА ТЕМНОМ ФОНЕ



ГРУППА КОМПАНИЙ

ПОЛНОЦВЕТНЫЙ НА ТЕМНОМ ФОНЕ



ГРУППА КОМПАНИЙ

МОНОХРОМНАЯ ВЕРСИЯ



Версию с подстрочником разрешено масштабировать до такого размера, при котором подстрочник останется читабельным, а технические требования к печати не будут нарушены.

ФИРМЕННЫЕ ЦВЕТА И ШРИФТЫ

Генцианово-синий

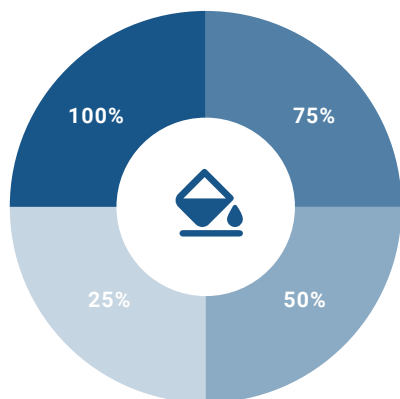

CMYK: 95-69-22-7
RGB: 0-78-124
RAL: 5010
HEX: #004F7C

Дынно-желтый

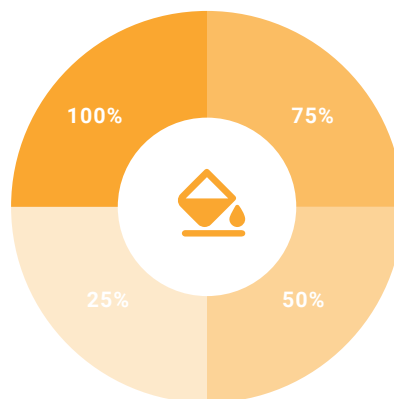

CMYK: 0-40-91-0
RGB: 247-168-30
RAL: 1028
HEX: #F7A81E

Серый

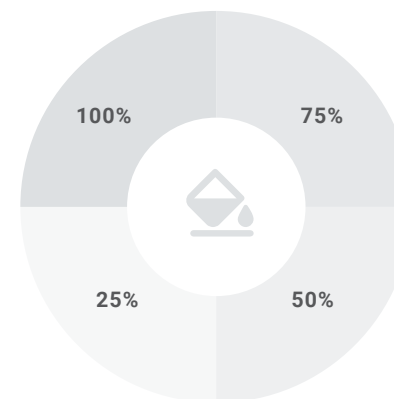

CMYK: 12-8-8-0
RGB: 224-235-235
RAL: 220 92 05
HEX: #E0EBEB

Gotham Pro

Italic

Aa Бб Вв ... Aa Bb Cc

Light

Aa Бб Вв ... Aa Bb Cc

Regular

Aa Бб Вв ... Aa Bb Cc

Medium

Aa Бб Вв ... Aa Bb Cc

Bold

Aa Бб Вв ... Aa Bb Cc

Roboto

Italic

Aa Бб Вв ... Aa Bb Cc

Light

Aa Бб Вв ... Aa Bb Cc

Regular

Aa Бб Вв ... Aa Bb Cc

Medium

Aa Бб Вв ... Aa Bb Cc

Bold

Aa Бб Вв ... Aa Bb Cc

КОРПОРАТИВНЫЕ МАТЕРИАЛЫ

СЕТКА МАКЕТА

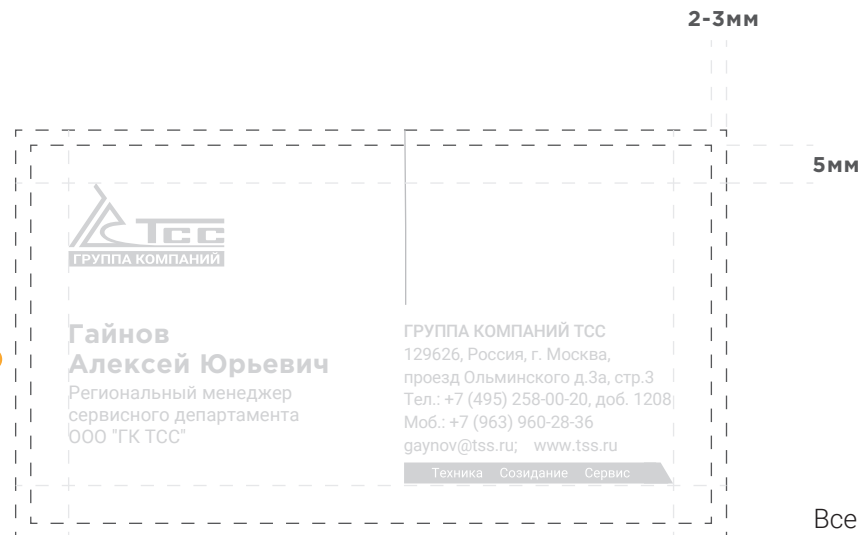

ПЕЧАТНАЯ ВЕРСИЯ



Все элементы макета должны быть расположены не ближе чем 5мм до края реза. Под обрез рекомендован выпуск от 2 до 3 мм, в зависимости от технологических особенностей производства.

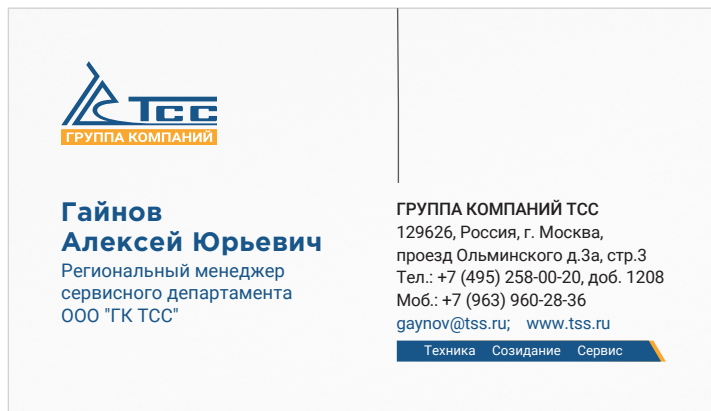

ОСНОВНОЙ ВАРИАНТ



АНГЛИЙСКАЯ ВЕРСИЯ



КОРПОРАТИВНАЯ ВЕРСИЯ

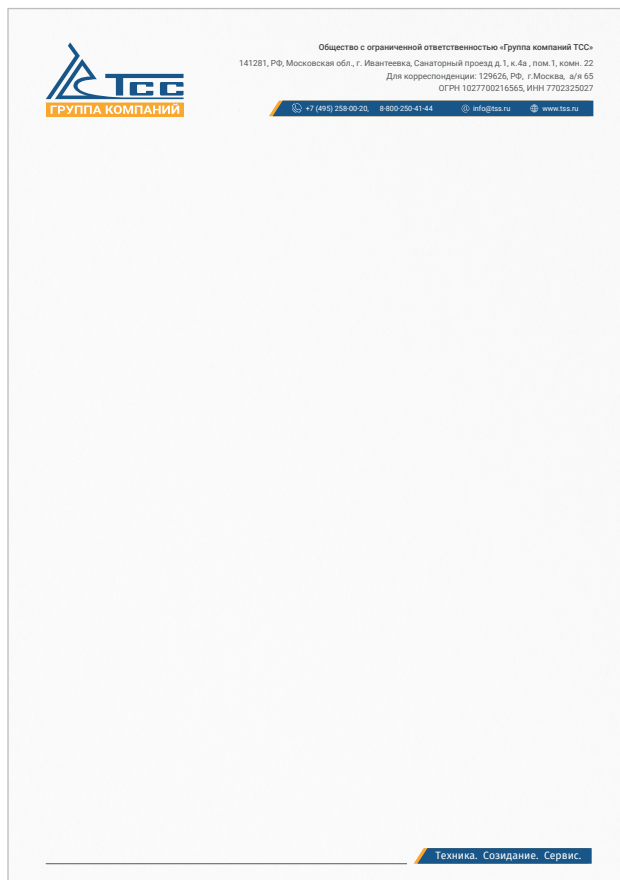

ПОЛНОЦВЕТНАЯ ПЕЧАТЬ

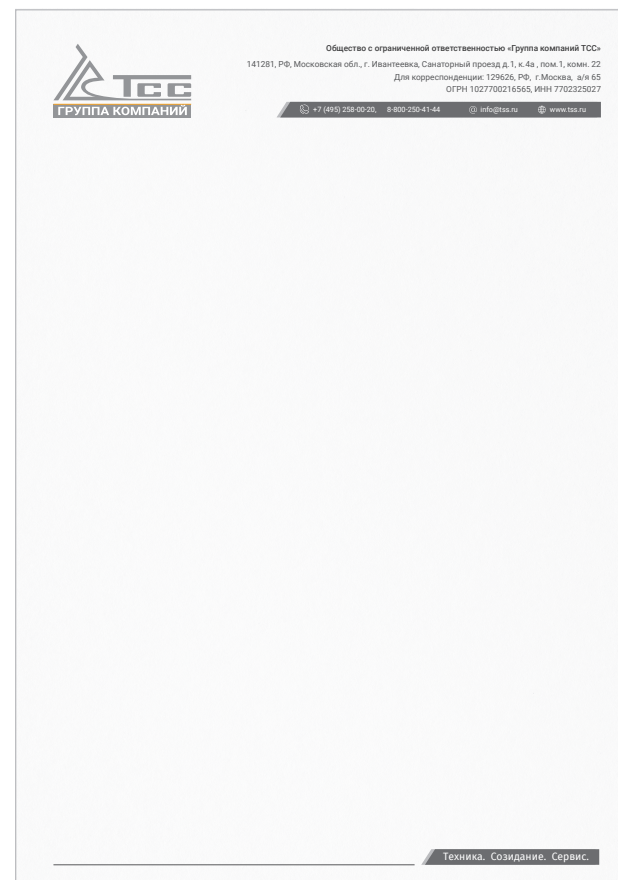

МОНОХРОМНАЯ ВЕРСИЯ

E65

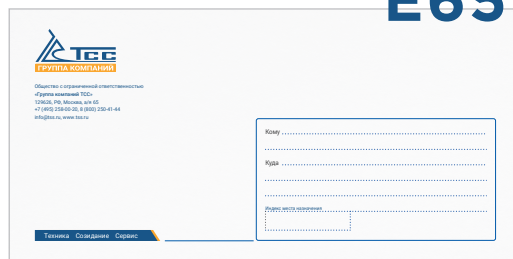

C5

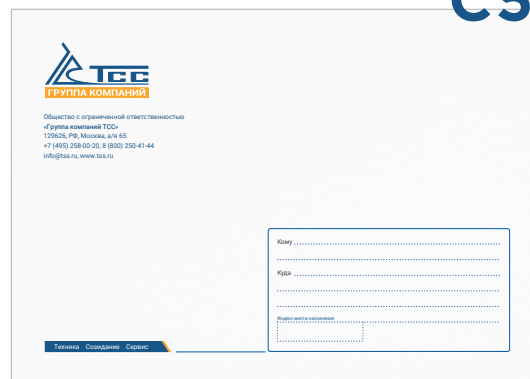

C4

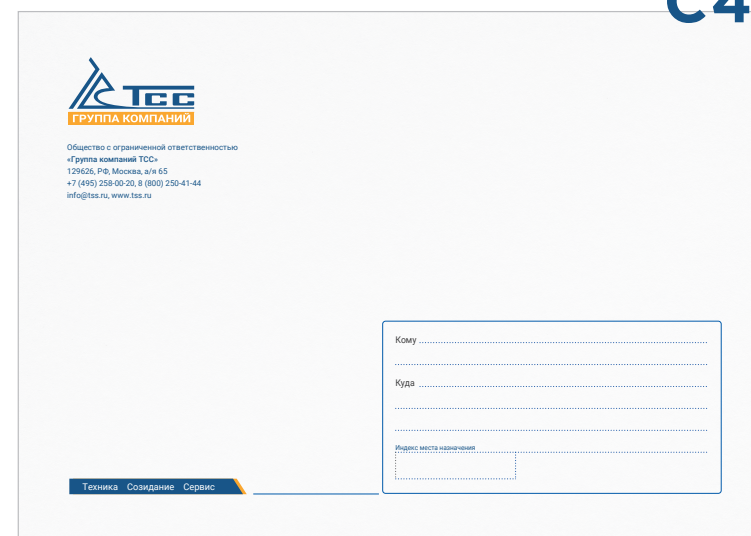

КОРПОРАТИВНАЯ ФОРМА ОДЕЖДЫ

ФУТБОЛКА ПРОМО



Одежда для промоакций подбирается в зависимости от формата и места проведения мероприятия. Основным принципом является фирменный цвет и нанесение фирменной символики компании.

КЕПКА ПРОМО



ИНАЯ АТТРИБУТИКА





Спецодежда для персонала, работающего на производстве, подбирается с учетом требований безопасности и законодательства о ТБ на производстве. На форму наносится фирменная символика и цветные элементы.



РЕКЛАМНЫЕ МАТЕРИАЛЫ. SMM

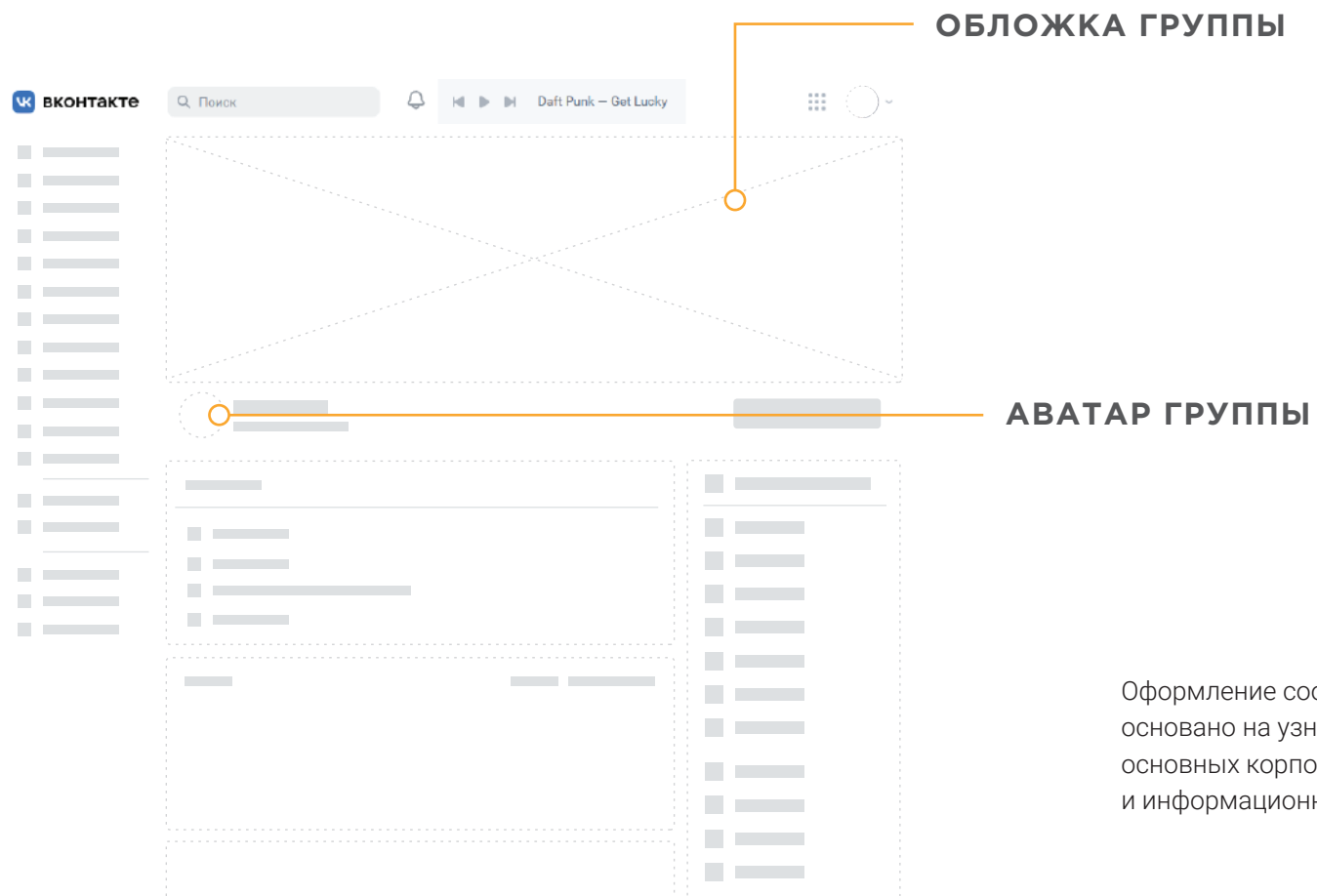

Оформление сообществ в социальных сетях основано на узнаваемости бренда, с использованием основных корпоративных цветов, логотипа компании и информационных баннеров с продукцией компании.

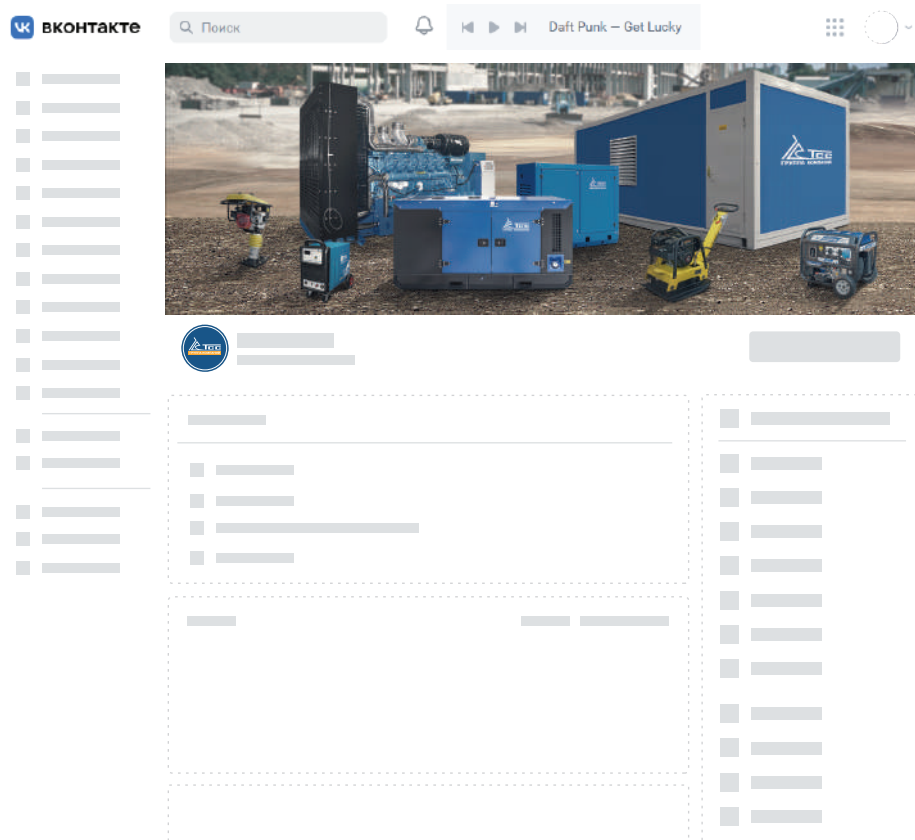

ПРИМЕРЫ ОФОРМЛЕНИЯ АВАТАРА
СООБЩЕСТВА ВКОНТАКТЕ

Обложки, баннеры и изображения в постах группы формируется в зависимости от маркетинговых целей компании и интересов продаж. Допускается оформление постов в иных стилистиках, если они формируются в результате рекламных, партнерских соглашений, а так же посты к государственным праздникам.